

Venta-Luftwäscher Bedienungsanleitung



LW24 Plus



LW44 Plus

- ⓓ Bedienungsanleitung
- ⒼⒷ Instructions for use
- ⓕ Mode d'emploi
- ⓔ Manual de instrucciones
- ⓐ Istruzioni per l'uso
- ⓃⓁ Gebruiksaanwijzing
- ⓓⓀ Brugsanvisning
- Ⓢ Bruksanvisning
- Ⓝ Bruksanvisning
- ⓕⓕ Käyttöohje
- Ⓟ Instrukcja obsługi
- ⓗ Használati utasítás
- ⒸⓏ Návod k použití
- ⓕⓀ Návod na používanie
- ⓕⓂⓈ Руководство по эксплуатации
- ⓐⓐ Правила користування
- ⓕⓀⓀ 제품 사용 설명서
- ⓙ 取扱説明書
- ⒸⓃ 使用説明書

venta
LUFTWÄSCHER
Das Original

- D** Klappen Sie vor dem Lesen bitte die Einschlagseiten vorne und hinten mit den Abbildungen heraus.
- GB** Before reading, please unfold the user manual to reveal pictures.
- F** Avant de lire les instruction, veuillez déplier la page double où figurent les illustrations.
- E** Por favor, antes de leer las instrucciones de uso desplieguen primeramente la primera y la última página del manual de instrucciones donde figuran las ilustraciones.
- I** Prima di leggere, aprire la pagina precedente con le illustrazioni.
- NL** Vouw - voordat u met lezen begint - de dubbelgevouwen pagina met afbeeldingen aan het begin van deze gebruiksaanwijzing open.
- DK** Før de begynder at læse, foldes den forreste og bageste dobbeltside med illustrationerne ud.
- S** Vik upp sidorna med bilderna längst fram och längst bak innan du börjar läsa bruksanvisningen.
- N** Klapp ut omslagssidene med illustrasjonene foran og bak før du begynner lesingen.
- FIN** Ennen kuin alat lukea, taita käyttöohjeen etu- ja takakansissa olevat kuvat esille.
- PL** Przed przeczytaniem rozłóż przednią i tylną stron (ilustracje).
- H** Olvasás előtt hajtsa ki a képeket tartalmazó első és utolsó lapot!
- CZ** Před prvním čtením tohoto návodu odklopte složené boční stěny dle obrázku.
- SK** Pred prvým čítaním tohoto návodu odklopte všetky štyri bočné steny od seba podľa obrázkov na prednej a zadnej časti návodu na obsluhu.
- RUS** Пожалуйста, перед тем как Вы начнете читать инструкцию, отогните титульный лист.
- UA** Бєсь ласка, пурє тим, як Ви почнуту читати, гїєднїть титсьльнодо аркша.
- ROK** 사용 설명서를 읽기 전에 그림이 있는 앞페이지와 뒤페이지를 접어주십시오.
- J** お読みになられる前に、イラストが書かれた最初と最後のページを開いて下さい。
- CN** 閱讀前，請打開使用手冊以顯示圖片

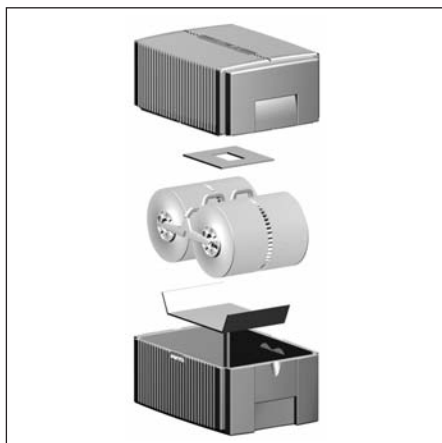
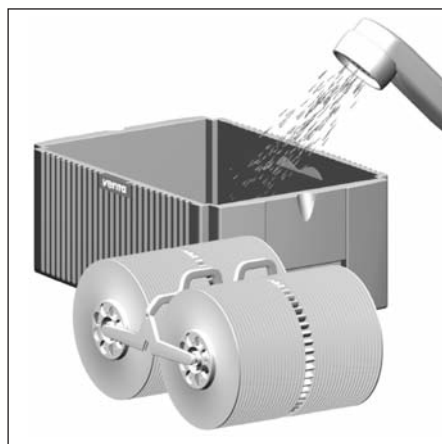
1**2****3****4**

Inhaltsverzeichnis

Sicherheitshinweise	4
Einzigartige Funktionsweise	5
Lieferumfang	5
Gerätebeschreibung	5
Vor der ersten Benutzung	6
Inbetriebnahme	6
Wartung und Reinigung	6
Technische Daten	8
Garantie	8
Automatische Abschaltung	8
Störungen beheben	8
Entsorgungshinweis	8

Sicherheitshinweise

- Bedienungsanleitung vor der Inbetriebnahme vollständig durchlesen und zum späteren Nachschlagen gut aufbewahren.
- Der Venta-Luftwäscher ist ein Haushaltsgerät zur Luftbefeuchtung und Luftreinigung von Wohn-Büro und Aufenthaltsräumen. Ein nicht bestimmungsgemäßer Gebrauch kann Gesundheit und Leben gefährden.
- Der Hersteller haftet nicht für eventuelle Personen- und/oder Sachschäden, die auf einen unsachgemäßen oder falschen Gebrauch zurückzuführen sind.
- Das Gerät darf ausdrücklich nicht unter folgenden Bedingungen eingesetzt werden:
 - In Räumen mit explosionsgefährdeten Atmosphären
 - In Räumen mit aggressiven Atmosphären
 - In Räumen mit hoher Lösemittelkonzentration
 - In Räumen mit extrem hoher Staubbelastung
 - In der Nähe von Schwimmbädern oder nassen Geländen
- Das Gerät nur an geeignete Netzsteckdosen anschließen – Netzspannung gemäss den Typenschildangaben am Gerät.
- Der Luftwäscher darf nur mit dem beigelegten Steckernetzteil „Model No. BI13-240050-Cd...“ betrieben werden.
- Den Luftwäscher nie in Betrieb nehmen, wenn ein Kabel oder Steckernetzteil beschädigt ist.
- Den Luftwäscher nie in Betrieb nehmen, wenn dieser heruntergefallen ist oder auf eine andere Art beschädigt wurde.
- Reparaturen an Elektrogeräten dürfen nur von Fachkräften durchgeführt werden. Durch unsachgemäße Reparaturen können erhebliche Gefahren für den Benutzer entstehen.
- Dieses Gerät ist nicht dafür bestimmt, durch Personen (einschließlich Kinder) mit eingeschränkten physischen, sensorischen oder geistigen Fähigkeiten oder mangels Erfahrung und/oder mangels Wissen benutzt zu werden, es sei denn, sie werden durch eine für ihre Sicherheit zuständige Person beaufsichtigt oder erhielten von ihr Anweisungen, wie das Gerät zu benutzen ist. Kinder sollen beaufsichtigt werden, um sicherzustellen, dass sie nicht mit dem Gerät spielen.
- Setzen Sie sich keinesfalls auf das Gerät und legen Sie keine Gegenstände darauf.
- Stecken Sie keine Fremdgegenstände in das Gerät.

- Geräte-Oberteil nie in Wasser oder andere Flüssigkeiten tauchen.
- Niemals das Steckernetzteil am Kabel oder mit nassen Händen aus der Steckdose ziehen.
- Ziehen Sie vor jedem Reinigungs- oder Wartungseingriff sowie zum Umstellen oder Transportieren des Gerätes das Steckernetzteil aus der Steckdose.
- Der Luftwäscher darf nur in komplett zusammengebautem Zustand in Betrieb genommen werden.
- Den Luftwäscher nur auf eine ebene, trockene Fläche stellen.
- Halten Sie einen Abstand von mind. 50 cm zu Gegenständen oder zur Wand ein.
- Das Gerät so aufstellen, dass es nicht umgestoßen werden kann und dass niemand über das Gerät oder das Kabel stolpern kann.
- Dem Wasser ausschließlich Original-Venta-Zusätze beigeben. Für Schäden durch fremde Zusätze übernimmt Venta-Luftwäscher GmbH keine Gewähr.
- Ziehen Sie das Steckernetzteil aus der Steckdose, wenn Sie das Gerät nicht gebrauchen.

Sehr geehrter Kunde,

das Venta-System der Luftwäsche bietet eine weltweit einzigartige Technik. Der Venta-Luftwäscher kommt ohne Filtermatten aus und ist äußerst hygienisch.

Einzigartige Funktionsweise:

Schlechte, trockene Luft wird in das Gerät geleitet. Rotierende Plattenstapel mit einer Fläche von bis zu 4,2 m² sorgen auf kleinstem Raum dafür, daß trockene Luft Feuchtigkeit aufnehmen kann und reines Wasser verdunsten kann. Schmutzpartikel bis 10 µm (10/1000 mm) werden im Wasser festgehalten. Es gibt keine Filter, die im Laufe der Zeit verschmutzen. Der Venta-Filter ist das Wasser: jeden Tag neu und frisch und Jahr für Jahr mit gleichbleibend hoher Reinigungs- und Befeuchtungsleistung.

Lieferumfang

- 1 x Luftwäscher
- 2 x Probepackungen Hygienemittel 50 ml (jeweils ausreichend für 2 Wochen)
- 1 x Bedienungsanleitung
- 1 x Produktprospekt, Fragen & Antworten, Duftbeilage

Gerätebeschreibung

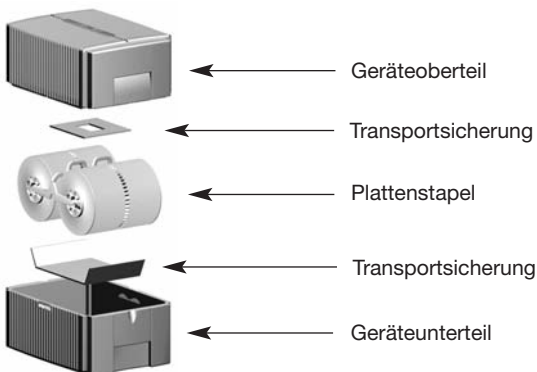

Bedienfeld

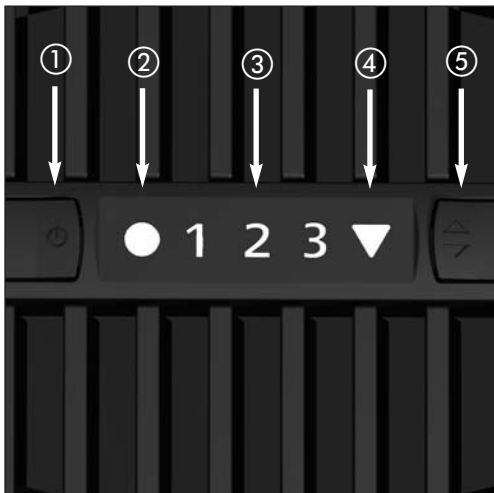

- ① Taste EIN / AUS
- ② Betriebsanzeige EIN / AUS
Dauerleuchten: EIN
Kein Leuchten: AUS
Blinken: Störung
(siehe Störungen beheben)
- ③ Anzeige Lüfterstufe 1/2/3
- ④ Anzeige automatische Abschaltung
(siehe Automatische Abschaltung)
- ⑤ Auswahltaste Lüfterstufe 1/2/3

Vor der ersten Benutzung

Bild 1

Geräteoberteil abnehmen. Transportsicherung vom Oberteil entfernen. Plattenstapel herausnehmen. Transportsicherung vom Unterteil entfernen. Probepackung entnehmen (LW 24 Plus/44 Plus: aus Unterteil).

Inbetriebnahme

- Stellen Sie den Luftwäscher auf eine ebene, trockene Fläche mit einem Abstand von mind. 50 cm zur Wand oder zu Gegenständen.
- Überprüfen Sie, ob Steckernetzteil oder Kabel frei von Schäden ist.
- Die Luftwäscher LW 24 Plus/44 Plus sind nicht für den Betrieb mit einem Hygrostat oder einer Zeitschaltuhr geeignet.

Bild 2

Geräteoberteil abnehmen. Wasser in das Geräteunterteil füllen. **Das Gerät darf niemals mit aufgesetztem Oberteil befüllt werden!** Maximale Füllhöhe: siehe Markierung im Unterteil (ca. 5 cm unterhalb des Wannenrandes). Gesamten Inhalt des Venta-Hygienemittels (Probeflasche 50 ml) zugeben. Plattenstapel wieder einlegen.

Bild 3

Oberteil aufsetzen. Gerät an Stromnetz anschließen. Gerät einschalten mit Taste ① – Betriebsanzeige ② leuchtet. Gewünschte Lüfterstufe 1/2/3 mit Auswahltaste ⑤ wählen.

Wartung und Reinigung

Bei allen Reinigungs- und Wartungsarbeiten Steckernetzteil aus der Steckdose ziehen!

Täglich

1. Gerät ausschalten mit Taste ①, Steckernetzteil aus der Steckdose ziehen. Oberteil abnehmen, frisches Wasser ins Unterteil füllen. Oberteil aufsetzen. Mit Taste ① Gerät einschalten.

Alle 10-14 Tage

Bild 4

Gerät ausschalten und Steckernetzteil aus der Steckdose ziehen. Verschmutztes Wasser ausgießen. Ablagerungen im Unterteil abbürsten und ausspülen. Plattenstapel mit Wasser abspülen. Geräteunterteil wieder mit Wasser befüllen. Venta-Hygienemittel zugeben. Dosierung siehe Skalierung auf Flaschenrückseite.

Sämtliche Rückstände im Unterteil und am Plattenstapel (weiße, grün-gelbliche oder bräunliche Ablagerungen) beeinträchtigen NICHT die Funktion des Venta-Luftwäschers. Durch die Zugabe vom Hygienemittel ist ein einwandfreier hygienischer Betrieb gewährleistet.

Halbjährlich

Wir empfehlen eine halbjährliche Generalreinigung mit dem Venta-Gerätereiniger. Je nach Verschmutzungsgrad des Luftwäschers können beim Reinigen evtl. Gerüche entstehen. In diesen Fällen bitte für Frischluft sorgen. Der Venta-Gerätereiniger wurde speziell auf Venta-Kunststoffe abgestimmt, ohne diese anzugreifen. Bitte Gebrauchsanweisung auf Flasche beachten.

Reinigung vom Geräteoberteil

Bild 5

Gerät ausschalten und Steckernetzteil aus der Steckdose ziehen. Zum Öffnen des Geräteoberteils auf die Verriegelungstasten (siehe Pfeile) drücken.

Bild 6

Beim Öffnen des Oberteils bitte unbedingt die Reihenfolge beachten: Zuerst die beiden gerippten Flügel ① + ② wegklappen und danach die beiden Seitenflächen ③ + ④ (mit leichtem Druck) nach außen klappen.

Bild 7

Antriebseinheit nach oben herausnehmen und dabei Steckernetzteil mit Kabel aus Halterung (siehe Kreis) durch geöffnete Kabelklappe (A) ziehen.

- **Antriebseinheit nicht zerlegen, nicht ins Wasser tauchen und nicht mit Flüssigkeit in Berührung bringen!**
- **Antriebseinheit, Ventilatorflügel und Getriebe mit trockenem Tuch reinigen!**
- **Zerlegtes Oberteil kann unter fließendem Wasser gereinigt werden.**
- **Zerlegtes Oberteil muss vor der Montage absolut trocken sein !!!**

Bild 8

Antriebseinheit seitenrichtig in Oberteil setzen. Steckernetzteil mit Kabel durch geöffnete Kabelklappe (A) führen und in Halterung (siehe Kreis) einklipsen.

Bild 9

Kabelklappe nach unten schließen, dann die äußeren Enden der Verriegelungstasten nach oben stellen (siehe Kreise)!

Jetzt unbedingt die Reihenfolge beachten: Zuerst die beiden Seitenflächen ① + ② und danach die beiden gerippten Flügel ③ + ④ nach oben klappen und einrasten.

Bild 10

Schließen des Oberteils durch Drücken auf die äußeren Enden der Verriegelungstasten (siehe Pfeile).

Technische Daten

Produktbezeichnung	LW 24 Plus	LW 44 Plus
Befeuchterleistung für Räume	bis 34 m ²	bis 68 m ²
Reinigungsleistung für Räume	bis 20 m ²	bis 40 m ²
Netzspannung	100-240V/50-60Hz	100-240V/50-60Hz
Plattenfläche	2,1 m ²	4,2 m ²
Luftleistung	bis 3 m ³ /min.	bis 4,2 m ³ /min.
Drehzahlstufen	3	3
Schallpegel	25/37/42 dB(A)	25/37/42 dB(A)
Maße	29x30x33 cm	42x30x33 cm
Gewicht	ca. 3,5 kg	ca. 5 kg
Leistungsaufnahme	ca. 8 Watt	ca. 8 Watt
Wasserinhalt	7 l	10 l
Garantie	2 Jahre	2 Jahre

Extrem niedriger Stromverbrauch

Garantie

Die Firma Venta-Luftwäscher GmbH leistet 2 Jahre Garantie auf schadhafte Teile und Arbeitslohn Ihres Luftwäschers. Der Geltungsbereich der Garantie liegt innerhalb der Europäischen Union. Für alle anderen Länder gilt der Geltungsbereich ausschließlich für das Land, in dem das Gerät erworben wurde. Als Garantienachweis gilt der Kaufbeleg.

Automatische Abschaltung

Das Gerät verfügt über eine automatische Abschaltung, welches durch die Anzeige ④ signalisiert wird.

Das Gerät schaltet automatisch ab wenn:	Was tun
zu wenig Wasser im Geräteunterteil ist.	Gerät ausschalten, Steckernetzteil aus der Steckdose ziehen, Wasser nachfüllen und mit Taste ① wieder in Betrieb setzen. Siehe auch „Wartung und Reinigung“, „Täglich“
Geräteoberteil geöffnet wurde.	Geräteoberteil wieder schließen durch Drücken auf die äußeren Enden der Verriegelungstasten. Gerät mit Taste ① aus- und wieder einschalten.
Oberteil nicht oder nicht richtig auf Unterteil sitzt.	Oberteil auf Unterteil setzen. Gerät mit Taste ① aus- und wieder einschalten.

Störungen beheben

Problem	Mögliche Ursache	Was tun
Gerät funktioniert nicht	Steckernetzteil nicht eingesteckt	Steckernetzteil an Steckdose anschließen, Gerät mit Taste ① einschalten.
Betriebsanzeige ② blinkt	Fehlfunktion Motor/Getriebe	Bitte setzen Sie sich mit dem Kundenservice in Verbindung Tel. +49 – 751 – 5008 88

Entsorgungshinweis



Nur für EU-Länder gültig: Elektro- und Elektronikaltgeräte dürfen nicht mit dem Hausmüll entsorgt werden. Bitte benutzen Sie die Ihnen zur Verfügung stehenden lokalen Rückgabe- und Sammelsysteme. Damit leisten Sie einen wertvollen Beitrag zum Umweltschutz und für die menschliche Gesundheit.



Table of contents

Notes on safety	9
Unique functionality	10
Scope of delivery	10
Description of the appliance	10
Before first use	11
Putting into operation	11
Maintenance and cleaning	11
Technical data	13
Guarantee	13
Automatic shut-off	13
Eliminating faults	13
Waste disposal reference	13

Notes on safety

- Before putting the appliance into operation, please read these instructions carefully and keep them in a safe place for future reference.
- The Venta air washer is a domestic appliance for moistening and cleansing the air in homes, offices and leisure facilities. Using the appliance for something other than the intended purpose can endanger health and lives.
- The manufacturer is not liable for personal injury or damage to property brought about by careless or improper use.
- In particular, the appliance must not be used in the following circumstances:
 - in rooms or locations where there is risk of explosion;
 - in rooms where there is an aggressive atmosphere;
 - in rooms where there is a high concentration of solvents;
 - in rooms with considerable quantities of dust in the air;
 - in the vicinity of swimming pools or other wet areas.
- Plug the appliance into suitable power outlets only - the voltage must correspond to the details of the rating plate on the appliance.
- The airwasher can only be operated with the “Model No. BI13-240050-Cd...” switching power supply (included).
- Never use the airwasher if it has a damaged switching power supply or cable, or after it has malfunctioned or if it has been dropped or damaged in any other way.
- Repairs to electrical appliances should only be carried out by professional specialists. Amateur repairs could result in significant danger to the user.
- The appliance is not intended for use by people (including children) with restricted physical, tactile or mental abilities or experience and/or knowledge unless under the direct supervision of a person responsible for their safety, or have received instructions on the use of the appliance. Children should be supervised in order to ensure that they do not treat the appliance as a toy.
- Do not sit on the appliance and do not place any objects on it.
- Do not push any foreign objects into the appliance.
- Do not immerse the appliance in water or any other liquid.

- Never unplug the appliance by pulling on the cable or pulling the switching power supply out with wet hands.
- Unplug the appliance when it is not in use.
- Whenever the appliance is cleaned or serviced or repositioned it must first be unplugged from the socket.
- The airwasher should only be operated when it is completely assembled.
- Place the airwasher on a stable surface which is flat and dry.
- Ensure the appliance is at least 50cm from any objects such as furniture or walls.
- Place the appliance so that it cannot be knocked over, and so that no one can trip over it or its lead.
- Only add original Venta additives to the water. Venta-Luftwäscher GmbH accepts no liability for damage which may be caused by the use of other additives.

Dear customer,

The Venta system for air washing offers a technology unique in the world. The Venta air washer is designed without filter pads and is extremely hygienic.

Unique functionality:

Bad-quality, dry air is routed into the appliance. Rotating disk stacks with a surface area of up to 4.2 m² guarantee, using the smallest space, that dry air is capable of absorbing moisture and pure water can evaporate. Dirt particles to 10 µm (10/1000 mm) are retained in the water. There are no filters which get dirty over time. The Venta filter is the water: Every day it is new and fresh and year for year it provides constant high-quality cleaning and humidification performance.

Scope of delivery

1x Airwasher

2x Hygiene agent sample packages 50 ml (sufficient for 2 weeks in each case)

1x Operating instructions

1x Product brochure, questions & answers, fragrance brochure

Equipment description

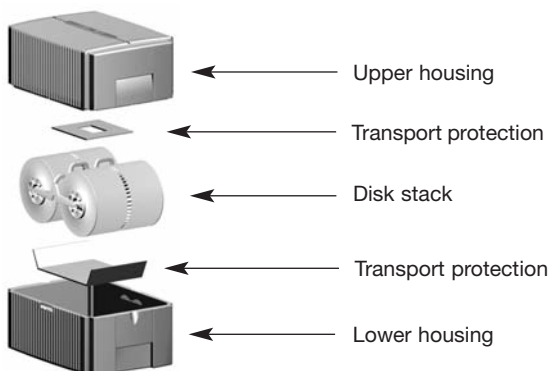

Operator panel

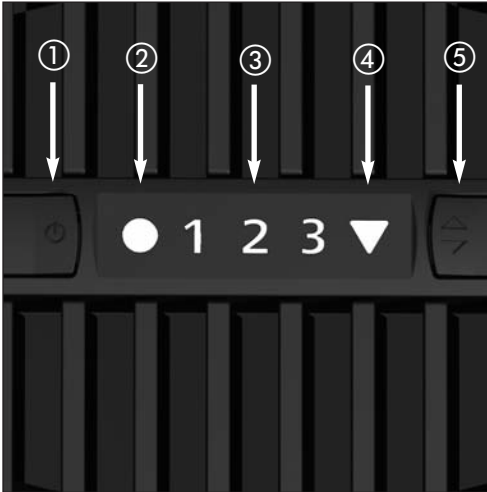

- ① ON / OFF button
- ② Operation indication ON / OFF
Continuous lighting: ON
No lighting: OFF
Flashing: Fault (see Eliminating faults)
- ③ Fan stage display 1/2/3
- ④ Automatic shut-off display
(see “Automatic shut-off”)
- ⑤ Fan stage selector button 1/2/3

Before first use

Illustration 1

Remove upper housing. Remove transport protection from the upper housing. Remove disk stack. Remove transport protection from the lower housing. Remove trial package (LW 24 Plus/44 Plus: from lower housing).

Putting into operation

- Place the air washer on a dry and level surface at least 50 cm from the walls, furniture and any other objects.
- Check whether switching power supply or cable are free from damage.
- The Airwasher LW 24 Plus/44 Plus is not intended for use with a humidity regulator or a timer.

Illustration 2

Remove upper housing. Fill water into the lower housing. **The appliance may never be filled with the upper part in place!** Filling level: See marker in the lower housing (approx. 5 cm below the trough rim). Add entire content of the Venta hygiene agent (sample bottle 50 ml). Insert disk stack again.

Illustration 3

Replace the upper housing. Plug the appliance into the mains. Switch on the appliance with button ① and operation display ② lights up. Select required fan stage to 1/2/3 with selector button ⑤.

Maintenance and cleaning

Unplug switching power supply in case of all cleaning and maintenance work!

Daily

1. Switch off appliance with button ① and unplug switching power supply. Remove upper housing and top up with fresh water into the lower housing. Mount top cover again. Switch on the appliance with button ①.

Every 10-14 days

Illustration 4

Switch off appliance and pull out switching power supply. Pour out soiled water. Brush off precipitated deposits in the lower housing and flush out. Flush disk stack with water. Fill lower housing with water again. Refill with Venta hygiene agent. For dosing, see scale on back of bottle.

All residues in the lower housing and on the disk stack (white, green-yellowish or brownish precipitation) do NOT impair the function of the Venta air washer. As a result of the addition of the hygiene agent, trouble-free hygienic operation is guaranteed.

Every six months

We recommend a six-monthly general cleaning with the Venta appliance cleaner. According to the degree of pollution of the air washer, odors can possibly arise during cleaning. Please provide for fresh air ventilation in these cases. The Venta appliance cleaner was especially designed to be compatible with Venta plastics, without attacking them. Please consider directions for use on bottle.

General cleaning

Illustration 5

Switch off the appliance and pull out switching power supply. For the opening of the upper housing, press on the locking latch (see arrows).

Illustration 6

It is absolutely necessary to consider the sequence during the opening of the top cover: First pivot aside the two ribbed wings ① + ② and after that pivot out the two sides ③ + ④ (with light pressure).

Illustration 7

Remove the drive unit in an upward direction, and in this case pull the switching power supply with cable from the bracket (see ring) through opened cable cap (A).

- **Do not dismantle drive unit, do not immerse in water and do not bring into contact with liquid!**
- **Clean drive unit, fan blade and gearing with dry cloth!**
- **Dismantled upper housing can be cleaned under flowing water.**
- **Dismantled upper housing must be completely dry before assembly!!!**

Illustration 8

Place drive unit into the upper housing in correct alignment. Insert switching power supply with cable through opened cable cap (A) and clip into bracket (see ring).

Illustration 9

Close cable cap below, then place the external ends of the latches in the up position (see rings)!

It is now absolutely necessary to follow the sequence: First pivot up the two side parts ① + ② and after that the two ribbed wings ③ + ④ and engage in latch.

Illustration 10

Close the upper housing through pressing on the external ends of the latches (see arrows).

Technical data

Product designation	LW 24 Plus	LW 44 Plus
Humidifying capacity	up to 34 m ²	up to 68 m ²
Purifying capacity	up to 20 m ²	up to 40 m ²
Mains voltage	100-240V/50-60Hz	100-240V/50-60Hz
Disk surface	2.1 m ²	4.2 m ²
Air throughput	up to 3 m ³ /min.	up to 4.2 m ³ /min.
Speeds	3	3
Sound level	25/37/42 dBA	25/37/42 dBA
Dimensions	29x30x33 cm	42x30x33 cm
Weight	approx. 3.5 kg	approx. 5 kg
Motor output	approx. 8 Watt	approx. 8 Watt
Water capacity	7 liter	10 liter
Guarantee	2 years	2 years

Extremely low power consumption

Guarantee

The company Venta-Luftwaescher GmbH gives a 2 year guarantee on defective parts and will recompense any work done on your air washer in this case. The area of applicability of the guarantee is within the European Union. For all other countries, the applicability is valid exclusively for the country in which the appliance was acquired. Proof of purchase provides guarantee verification.

Automatic shut-off

The appliance has an automatic shut-off feature that is indicated by displaying ④.

The appliance will shut off automatically if:	What to do
there is too little water in the lower housing.	Switch off appliance, disconnect switching power supply, top up with water and start operation again with button ① See also "Maintenance and cleaning", "Daily"
the upper housing has been opened.	Close top cover again by pressing on the external ends of the latches. Switch the appliance on and off with button ①
the upper housing is not installed or is not properly fitted to the lower housing.	Place top cover onto lower container. Switch the appliance on and off with button ①

Eliminating faults

Problem	Possible causes	What to do
Appliance does not function	Switching power supply not connected	Connect switching power supply to mains socket, switch on appliance with button ①
Operation indication ② flashes	Motor/Gearing malfunction	Please get in touch with Customer Service Tel. +49 - 751 - 5008 88

Waste disposal reference



Valid for EU countries only: Old electrical and electronic appliances must not be disposed of in domestic waste. Please use the return and collection facilities available locally. In this way you can make a valuable contribution to environmental protection and to human health.

Table des matières

Consignes de sécurité	14
Fonctionnement unique en son genre	15
Ampleur de la livraison	15
Description de l'appareil	15
Avant le premier emploi	16
Mise en service	16
Maintenance et nettoyage	16
Caractéristiques techniques	18
Garantie	18
Extinction automatique	18
Réparer la panne	18
Remarque sur l'élimination	18

Consignes de sécurité

- Lire intégralement le mode d'emploi avant la mise en service et bien la conserver pour pouvoir la consulter ultérieurement.
- L'humidificateur Venta est un appareil ménager pour humidifier et nettoyer l'air de pièces dans l'appartement, le bureau et de locaux. Un emploi non conforme peut entraîner un risque pour la santé et la vie.
- Le fabricant n'est pas responsable des dommages corporels et/ou matériels éventuels, résultant d'un emploi non conforme ou incorrect.
- L'appareil ne doit pas être utilisé explicitement dans les conditions suivantes :
 - dans des pièces à atmosphères explosives
 - dans des pièces à atmosphères agressives
 - dans des pièces à concentration en solvant élevée
 - dans des pièces à charge en poussière extrêmement élevée à proximité de piscines ou de terrains humides
- Ne raccorder l'appareil qu'à des prises de courant appropriées - tension secteur selon les indications de la plaque signalétique sur l'appareil.
- L'humidificateur ne doit être utilisé qu'avec la fiche d'alimentation « modèle n°BI13-240050-Cd... ».
- Ne jamais allumer l'humidificateur, lorsque le câble ou la fiche d'alimentation sont endommagés.
- Ne jamais allumer l'humidificateur, lorsque celui-ci est tombé ou a été endommagé de quelque façon que ce soit.
- Seuls des personnes spécialisées peuvent exécuter les réparations sur des appareils électriques. Les réparations incorrectes peuvent générer des dangers considérables pour l'utilisateur.
- Cet appareil n'est pas conçu pour être utilisé par des personnes (y compris des enfants) dont les facultés physiques, sensorielles ou mentales sont restreintes ou manquant d'expérience et/ou de connaissances, sauf si elles sont sous surveillance d'une personne responsable de leur sécurité ou si elles ont reçu des instructions sur l'emploi de l'appareil. Il faut surveiller les enfants pour s'assurer qu'ils ne jouent pas avec l'appareil.
- Ne jamais s'asseoir sur l'appareil ne placer aucun objets dessus.
- Ne pas introduire d'objets étrangers dans l'appareil.

- Ne pas plonger la partie supérieure de l'appareil dans l'eau ou d'autres liquides.
- Ne jamais retirer la fiche d'alimentation électrique de la prise de courant en tirant sur le câble ou avec des mains humides.
- Retirez la fiche d'alimentation de la prise de courant chaque fois que vous voulez nettoyer ou réparer l'appareil, le transporter ou le changer de place.
- L'humidificateur ne doit pas être mise en marche en état entièrement démonté.
- Ne placer l'humidificateur uniquement sur une surface plane et sèche.
- Respecter une distance de 50 cm au moins par rapport aux objets ou au mur.
- Placer l'appareil de sorte qu'il ne puisse pas être renversé et que personne ne puisse trébucher sur l'appareil ou le câble.
- N'ajoutez à l'eau que des additifs Venta originaux. La société Venta-Luftwäscher GmbH ne prend aucune garantie pour les dommages dus à des additifs externes.
- Retirez la fiche d'alimentation de la prise de courant, lorsque vous n'utilisez pas l'appareil.

Cher client,

Le système Venta de lavage d'air propose une technique unique au monde. Le Venta-Airwasher fonctionne sans éléments filtrants et est donc extrêmement hygiénique.

Fonctionnement unique:

L'air sec et sale est conduit dans l'appareil. La pile de disques en rotation avec une surface de 4,2 m² garantit dans un espace minimal que l'air sec puisse absorber l'humidité et que l'eau pure puisse s'évaporer. Les particules de saleté jusqu'à 10µm (10/1000 mm) sont retenues dans l'eau. Il n'y a pas de filtres qui s'encrassent à la longue. Le filtre Venta, c'est l'eau: tous les jours, fraîche et propre, et année après année avec la même grande performance de purification/humidification.

Ampleur de la livraison

1 x humidificateur

2 x paquets d'échantillons de produit d'hygiène 50 ml (quantité suffisant respectivement pour 2 semaines)

1 x mode d'emploi

1 x prospectus sur le produit, questions & réponses, prospectus sur les parfums

Description de l'appareil



← Partie supérieure de l'appareil



← Pile de disques



← Partie inférieure de l'appareil

Tableau de contrôle

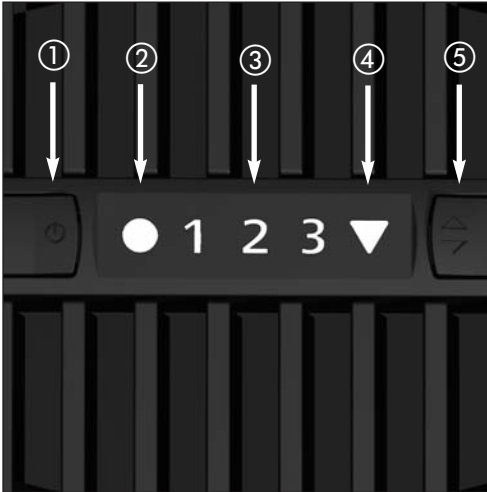

- ① Touche ON / OFF
- ② Signal lumineux de contrôle ON / OFF
Signal lumineux allumé durablement : ON
Pas de signal lumineux : OFF
Clignote : panne
(voir « réparer la panne »)
- ③ Signal lumineux niveau de ventilation 1/2/3
- ④ Affichage extinction automatique
(voir extinction automatique)
- ⑤ Bouton de sélection du niveau de ventilation 1/2/3

Avant le premier emploi

Photo 1

Retirer la partie supérieure de l'appareil. Retirer la fixation de transport sur la partie supérieure. Sortir la pile de disques. Retirer la fixation de transport sur la partie inférieure. Enlever le paquet échantillon (LW 24 Plus/44 Plus : de la partie inférieure).

Mise en service

- Placer l'humidificateur sur une surface plane et sèche à une distance de 50 cm au moins par rapport au mur ou à des objets.
- Contrôlez que la fiche d'alimentation et le câble ne sont pas endommagés.
- L'humidificateur LW 24 Plus/44 Plus n'est pas adapté à être utilisé avec une minuterie ou un régulateur d'humidité.

Photo 2

Retirer la partie supérieure de l'appareil. Remplir la partie inférieure d'eau. **L'appareil ne doit jamais être rempli alors que la partie supérieure est en place !** Hauteur de remplissage max.: voir le repère dans la partie inférieure (env. 5 cm au-dessous du bord de la cuve). Ajouter tout le contenu du produit d'hygiène Venta (flacon échantillon 50 ml). Réinsérer la pile de disques.

Photo 3

Poser la partie supérieure. Branchez l'appareil au réseau électrique. Allumez l'appareil avec la touche ① – signal de fonctionnement ② s'allume. Sélectionnez le niveau de ventilation souhaité 1/2/3 avec la touche ⑤.

Maintenance et nettoyage

Retirer la fiche d'alimentation de la prise de courant chaque fois que vous voulez nettoyer ou réparer l'appareil !

Quotidiennement

Éteindre l'appareil avec la touche ①, retirer la fiche de la prise de courant. Retirer la partie supérieure, remplir la partie inférieure d'eau fraîche. Remettre la partie supérieure en place. Allumer l'appareil avec la touche ①.

Tous les 10 à 14 jours

Photo 4

Éteindre l'appareil et retirer la fiche d'alimentation de la prise de courant. Vider l'eau sale. Brosser les dépôts dans la partie inférieure et rincer. Rincer la pile de disques à l'eau. Remplir de nouveau de l'eau dans la partie inférieure de l'appareil. Ajouter de nouveau l'agent hygiénique Venta. Dosage: voir échelle au dos de la bouteille.

Pensez à la déconnexion automatique! Dès que la partie supérieure est retirée, l'appareil se déconnecte automatiquement. L'ensemble des résidus dans l'élément inférieur et sur la pile de disque (dépôts blancs, vert-jaunes ou bruns) NE nuisent PAS au fonctionnement du Venta-Airwasher. Grâce à l'addition de Venta l'agent hygiénique, un fonctionnement hygiénique irréprochable est garanti.

Une fois par semestre

Nous vous recommandons d'effectuer un nettoyage général annuel avec le produit de nettoyage Venta. Celui-ci a été conçu spécialement pour les matières plastiques Venta et ne les agresse pas. Prière de respecter la notice d'emploi sur la bouteille.

Nettoyage de la partie supérieure de l'appareil

Photo 5

Éteindre l'appareil et retirer la fiche d'alimentation de la prise de courant. Pour ouvrir la partie supérieure de l'appareil, appuyer sur la touche de déverrouillage (cf. flèche).

Photo 6

Lorsque vous ouvrez la partie supérieure de l'appareil, veuillez absolument procéder comme cela : soulevez tout d'abord les deux battants cannelés ① + ② et ensuite les deux surfaces latérales ③ + ④ (avec une légère pression) vers l'extérieur.

Photo 7

Retirer vers le haut l'unité d'entraînement tout en tirant la fiche par le câble d'alimentation de la fixation (voir cercle) à travers le clapet du câble (A) ouvert.

- **Retirer la fiche d'alimentation pour tous les travaux de nettoyage et de maintenance!**
- **Ne pas démonter l'unité d'entraînement, ne pas plonger dans l'eau et ne pas faire entrer en contact avec du liquide!**
- **Nettoyer l'unité d'entraînement, les ailes de ventilateur et l'engrenage avec un chiffon sec!**
- **La partie supérieure démontée peut se nettoyer à l'eau courante.**
- **La partie supérieure démontée doit être absolument sèche avant le montage.**

Photo 8

Placer l'unité d'entraînement du bon côté dans la partie supérieure. Passer le câble d'alimentation par le clapet du câble ouvert (A) et l'enclencher dans la fixation (voir cercle).

Photo 9

Fermer le clapet du câble vers le bas, puis placer les deux extrémités extérieures des touches de verrouillage vers le haut (voir cercle) !

Attention : respecter absolument l'ordre des consignes : rabattre tout d'abord vers le haut les deux surfaces latérales ① + ② et ensuite les deux ailes cannelées ③ + ④ et enclencher.

Photo 10

Fermer la partie supérieure en appuyant sur les extrémités extérieures des touches de verrouillage (voir flèches).

Caractéristiques techniques

Caractéristiques techniques:	LW 24 Plus	LW 44 Plus
Capacité d'humidification	jusqu'à 34 m ²	jusqu'à 68 m ²
Capacité de purification	jusqu'à 20 m ²	jusqu'à 40 m ²
Tension du réseau	100-240V/50-60Hz	100-240V/50-60Hz
Surface des disques	2,1 m ²	4,2 m ²
Puissance d'air	jusqu'à 3 m ³ /min.	jusqu'à 4,2 m ³ /min.
Vitesses	3	3
Niveau sonore	25/37/42 dBA	25/37/42 dBA
Dimensions	29x30x33 cm	42x30x33 cm
Poids	env. 3,5 kg	env. 5 kg
Puissance du moteur	env. 8 Watt	env. 8 Watt
Quantité de remplissage	7 l	10 l
Garantie	2 ans	2 ans

Très faible consommation d'énergie

Garantie

La firme Venta-Luftwäscher GmbH offre une garantie de 2 ans pour les pièces endommagées et le coût de la main d'oeuvre pour votre airwasher. La garantie est valable dans les limites de l'Union Européenne. Pour tous les autres pays, la garantie s'applique uniquement dans le pays où l'appareil a été acheté. Le facture sert de justificatif de garantie.

Extinction automatique

L'appareil dispose d'une extinction automatique qui est signalée par le voyant ④.

L'appareil s'éteint automatiquement quand :	Ce que vous devez faire
Il n'y a pas assez d'eau dans la partie inférieure de l'appareil.	Éteindre l'appareil, retirer la fiche de la prise de courant, remplir d'eau et allumer avec la touche ①. Consulter aussi « entretien et nettoyage », « quotidiennement ».
La partie supérieure de l'appareil a été ouverte.	Refermer la partie supérieure de l'appareil en appuyant sur les bords extérieurs des touches de verrouillage. Éteindre l'appareil avec la touche ① et le rallumer.
La partie supérieure de l'appareil n'est pas posée ou pas bien posée sur la partie inférieure.	Remettre la partie supérieure de l'appareil sur la partie inférieure. Éteindre l'appareil avec la touche ① et le rallumer.

Réparer les pannes

Problèmes	Cause éventuelle	Ce que vous devez faire
L'appareil ne fonctionne plus.	La fiche d'alimentation électrique n'est pas branchée.	Brancher la fiche dans la prise de courant, allumer l'appareil avec la touche ①.
Le signal de fonctionnement ② clignote.	Disfonctionnement du moteur/ de la boîte à vitesses.	Veuillez contacter le service clients Tél : +41 41 – 781 15 15

Remarque sur l'élimination



Uniquement valable pour les pays de l'Union européenne : il est interdit de jeter les appareils électriques et électrotechniques dans les ordures ménagères. Nous vous prions d'utiliser les systèmes de ramassage et les collecteurs locaux mis à votre disposition. Vous apportez ainsi une contribution précieuse à la protection de l'environnement et de la santé humaine.

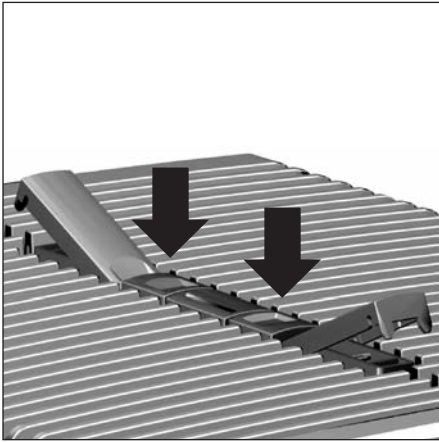

5

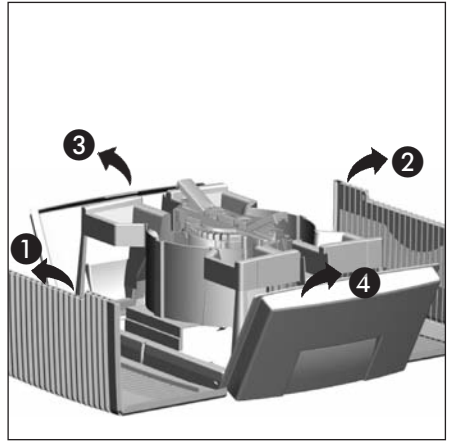

6

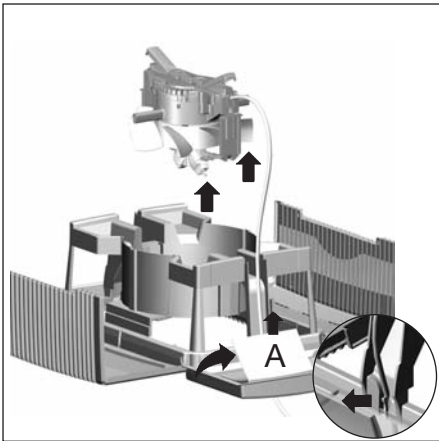

7

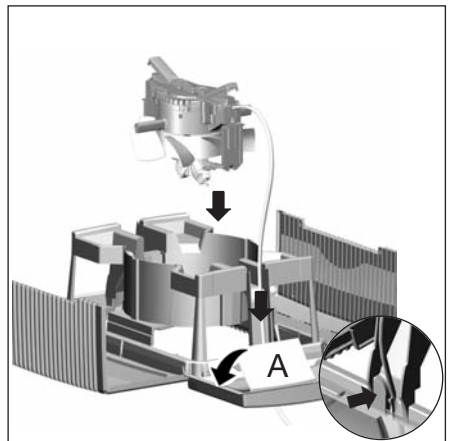

8

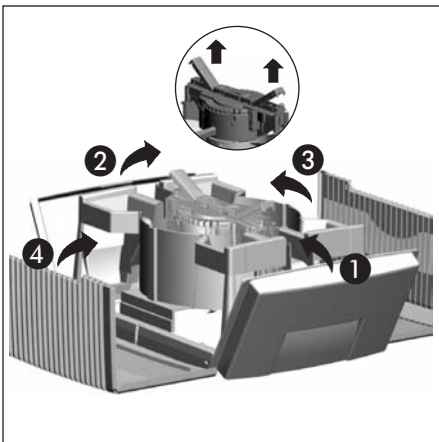

9

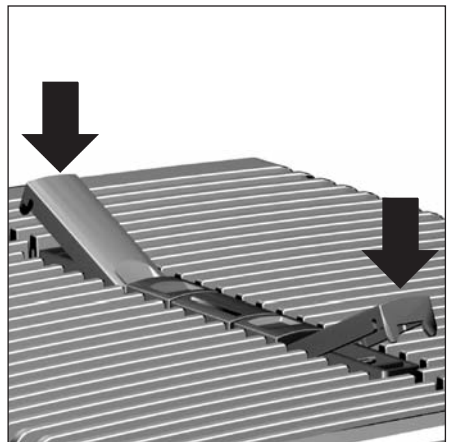

10

Germany

Venta-Luftwäscher GmbH
Weltestr. 5
D-88250 Weingarten
Tel.: +49 751 50 08 88
Fax: +49 751 50 08 20
www.venta-luftwaescher.de

Switzerland

Venta-Luftwäscher AG
Bösch 65
CH-6331 Hünenberg
Tel.: +41 41 781 15 15
Fax: +41 41 781 15 50
www.venta-luftwaescher.ch

Sweden Distributed by
El-Gigantes Kundcenter
Målargatan 3
S-55322 Jönköping
Tel.: +46 771 115 115
Fax: +46 36 39 53 50

Italien

Winkler Import GmbH | Srl
Enzenbergweg 36 Via
Enzenberg
I-39018 Terlan | Terlano
Tel.: +39 0471 633 053
Fax: +39 0471 633 590
www.winkler-import.it

South Korea

Venta Korea Co. Ltd.
3 F.Seojin Bldg. 1-17
Chungdam-Dong
Gangnam-Gu
Seoul 135-948, Korea
Tel.: +82 2 2034 0114
Fax: +82 2 2034 0119

Litauen

UAB Leopolis
Paneriu Str. 51
03202 Vilnius
Tel.: +370 5 233 44 30
Fax: +370 5 213 33 537

Slovakia

BODY COMFORT spol. s r.o.
Floglova 4
81105-Bratislava
Tel: +421 0903 630 681
email:info@bodycomfort.biz
www.prackyvzduchuventa.com

Benelux

Venta Benelux bv.
Dorpstraat 113
NL-5504 HC Veldhoven
Tel.: +31 40 254 43 61
Fax: +31 40 254 05 35
www.venta-airwasher.nl

Austria Distributed by
Ing. H. Stromayer
Strohmayergasse 8
A-1060 Wien
Tel.: +43 1 59 61 706
Fax: +43 1 59 61 706 20
www.venta.at

Norway Distributed by
Elkjøp Kundensenter
Solheimsveien 6 - 8
N-1473 Lørenskog
Tel.: +47 815 32 000
Fax: +47 815 32 001

Russia

Venta Trade
124683, Moskau
Zelenograd, abonent kasten 38
Tel.: +7 499 733 10 10
Fax: +7 499 733 10 10
Email: venta@venta.ru
www.venta.ru

Ukraine

Venta-Centre Ukraine
Kirova Str. 38 of. 105
61011 Kharkov
Tel./Fax: +38 057 752 72 72
email: venta@venta.com.ua
www.venta.com.ua

Czech Republic

BODY COMFORT spol. s r.o.
Velvarská 1
25262-Horomerice
Tel.: +420 724 020 444
email: info@bodycomfort.biz
www.prackyvzduchuventa.com

USA

Customer-Service
A&B Distribution LLC
250 E Devon Bensenville, IL 60106
Tel.: +1 888 333 82 18
email: info@ventahumidifiers.com
www.venta-airwasher.com

Japan

Venta Japan Corporation
1-7 Hikaridai, Seika-cho, Sorakugun
Kyoto 619-0237, Japan
Tel.: +81 774 98 3551
Fax: +81 774 98 3651
www.venta.co.jp

Poland

Venta-Polen s.c.
ul. Poznanska 37
93-134 Łódź
Tel./Fax: +48 42 681 00 67
www.venta-airwasher.pl

Hungary Distributed by
Hungimpex Kft.
Kunigunda u. 60.
H-1037 Budapest
Tel.: +36 1 453 71 00
Fax: +36 1 453 71 01

China

Beijing Venta
International Trading Co., Ltd.
No.1805 Tower B, Millennium Plaza,
72 North Xisanhuan Avenue,
Haidian District,
100048 Beijing China
Tel.: +86 10 6832 4833
Fax: +86 10 6832 4835
Service-Tel.: 800 8100 626
E-mail: ventabj@yahoo.com.cn

venta
LUFTWÄSCHER
Das Original

产品名称	LW 24 Plus	LW 44 Plus
加湿能力, 房间规格	至 34 平米	至 68 平米
清洁能力, 房间规格	至 20 平米	至 40 平米
电压	100-240伏/50-60赫兹	100-240伏/50-60赫兹
片面积	2.1 m 平米	4.2 平米
空气净化能力	至 3 平米/分钟	至 4.2 平米/分钟
转速等级	3	3
声电平	25/37/42 分贝(A)	25/37/42 分贝(A)
尺寸	29x30x33 厘米	42x30x33 厘米
重量	约 3.5 公斤	约 5 公斤
耗用功率	约 8 瓦特	约 8 瓦特
水容量	7 升	10 升
保证期	2 年	2 年



耗电量极低

保证



文塔空气净化器有限公司对有缺陷的零件以及空气净化器的工作性能提供两年的保证。此保证在欧盟范围内适用。对于所有其他国家，本保证仅适用于本机器的购买国。购买单据是获得保证的凭证。

自动关闭

本机器拥有自动关闭功能，通过指示灯  发出信号。

出现以下情形时，机器自动关闭：	怎么办
机器下半部中的水太少。	关闭机器，从插座中拔出电源连接器，加水，并用按钮  将机器重新投入使用。也请参见“维护与清洁”，“每天”
机器上半部已经打开。	通过按压锁定按钮的外端部重新关闭机器的上半部。用按钮  关闭并重新启动机器。
上半部未被安装到下半部上或没有安装到位。	将上半部安装到下半部上。用按钮  关闭并重新启动机器。

排除故障

故障	可能的原因	怎么办
机器功能失灵	电源连接器未插入	将电源连接器插入插座中，用按钮  启动机器。
运行指示灯  闪烁	马达 / 变速机构功能失灵	请与售后服务部门取得联系。 电话：+86-10-6832 4833